

- OZNACZENIA**
- ŚCIANY ISTNIEJĄCE
 - ŚCIANY NOWOPROJEKTOWANE
 - ŚCIANY DO WYBURZENIA
 - ŚCIANY Z PUSTAKÓW SZKLANYCH
 - hp WYSOKOŚĆ PARAPETU
 - h=382 WYSOKOŚĆ STOPIU
 - H: 3,00 m WYSOKOŚĆ PROGU
 - HS: 2,67 m WYSOKOŚĆ SUFITU POD.

Podest drewniany h=0,10 m
 Podest drewniany mający za zadanie obniżenie parapetu okna ewakuacyjnego do wysokości 90 cm.

ZESTAWIENIE POWIERZCHNI

Numer	Nazwa	Posadzka	Wys.	Pow.
4/01	KŁATKA SCHODOWA 1	WYK.KAUCZUK.	430,0	30,69
4/02	KORYTARZ	GRES	430,0	94,80
4/03	PRZEDSIONEK	GRES	430,0	8,03
4/04	RACHUNKOWOSC	WYK.KAUCZUK.	430,0	33,63
4/05	RACHUNKOWOSC	WYK.KAUCZUK.	430,0	36,27
4/06	KŁATKA SCHODOWA 2	WYK.KAUCZUK.	430,0	16,98
4/07	PRZEDSIONEK	GRES	430,0	7,97
4/08	RACHUNKOWOSC	WYK.KAUCZUK.	430,0	27,20
4/09	POM. SOCJALNE	WYK.KAUCZUK.	430,0	22,01
4/10	PRZEDSIONEK	GRES	430,0	13,53
4/11	RACHUNKOWOSC	WYK.KAUCZUK.	430,0	35,40
4/12	WC	GRES	430,0	15,75
4/13	WC	GRES	430,0	8,36
4/14	RACHUNKOWOSC	WYK.KAUCZUK.	430,0	32,88
4/16	DRUKARKI	WYK.KAUCZUK.	430,0	8,71
4/17	RACHUNKOWOSC	WYK.KAUCZUK.	430,0	32,30
4/18	RACHUNKOWOSC	WYK.KAUCZUK.	430,0	17,94
4/19	DZIAŁ PODATKOW POSREDNICH	WYK.KAUCZUK.	430,0	50,68
4/20	PRZEDSIONEK	GRES	430,0	7,12
4/21	DZIAŁ PODATKOW POSREDNICH	WYK.KAUCZUK.	430,0	28,62
4/22	DZIAŁ PODATKOW POSREDNICH	WYK.KAUCZUK.	430,0	35,22
4/23	ZAPLECZE	WYK.KAUCZUK.	430,0	5,38
4/24	PRZEDSIONEK	GRES	419,0	9,26
4/25	WC	GRES	419,0	6,00
4/26	WC	GRES	419,0	3,69
4/27	DZIAŁ PODATKOW POSREDNICH	WYK.KAUCZUK.	419,0	25,29
4/28	DZIAŁ PODATKOW POSREDNICH	WYK.KAUCZUK.	419,0	16,86
4/29	RACHUNKOWOSC	WYK.KAUCZUK.	430,0	39,37
				671,83

2006/12/03

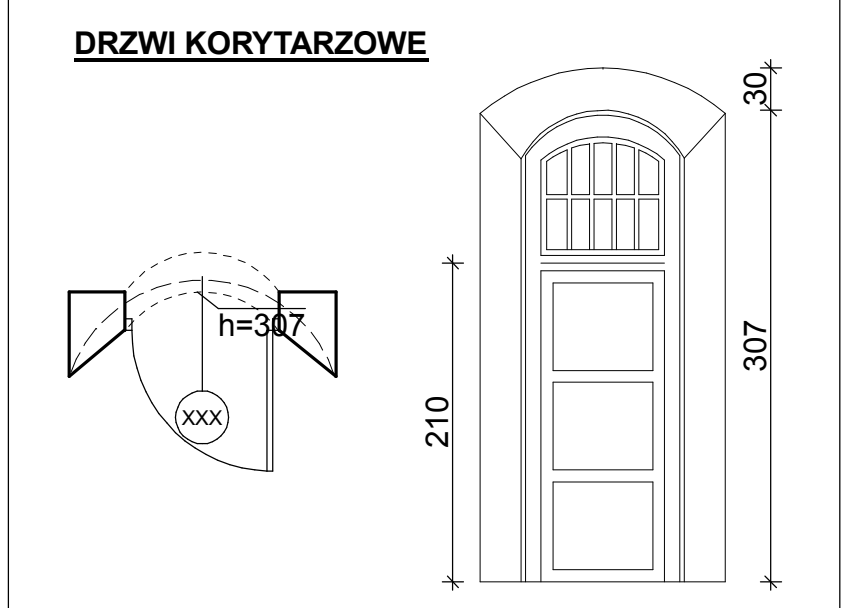

aap autorska agencja projektowa
 ul. Dembńskiego 14 64 100 Leszno
 tel. 0165 520 52 60, 0607 830 034
 fax 0165 529 77 60 autorska@post.pl
 ISO 9001: 2000

URZĄD SKARBOWY WROCŁAW ŚRÓDMIEŚCIE UL.PIŁSUDSKIEGO 27-29 WROCŁAW

INWESTOR	IZBA SKARBOWA WROCŁAW UL.PRETFCZA 11
GŁÓWNY PROJEKTANT ARCHITEKTURA	mgr inż. arch. Jerzy Wojciechowski upr. nr 611/84/Lo
KONSTRUKCJA	mgr inż. Paweł Jędrzej upr. nr 1360/90/Lo
SPRAWDZAJĄCY ARCHITEKTURA	mgr inż. arch. Jacek Bondar upr. nr 521/83/Lo
SPRAWDZAJĄCY KONSTRUKCJA	mgr inż. arch. Paweł Baranowski upr. nr 1090/88/Lo
ASYSTENT	mgr inż. arch. Katarzyna Potrowska upr. nr 521/83/Lo

RZUT 4. PIĘTRA

STADIUM	SKALA
PW	1:50
BRANŻA ARCHITEKTURA KONSTRUKCJA	DATA RYSUNEK
10.2006	7