

- OZNACZENIA**
- ŚCIANY ISTNIEJĄCE
 - ŚCIANY NOWOPROJEKTOWANE
 - ŚCIANY DO WYBURZENIA
 - ŚCIANY Z PUSTAKÓW SZKLANYCH
 - hp WYSOKOŚĆ PARAPETU
 - h=382 WYSOKOŚĆ PODCIĄGU
 - H: 3,00 m WYSOKOŚĆ STROPU
 - HS: 2,67 m WYSOKOŚĆ SUFITU POD.
- Podst. drewniany h=0,10 m Podst. drewniany mający za zadanie obniżenie parapetu okna ewaluacyjnego do wysokości 90 cm.

ZESTAWIENIE POWIERZCHNI

Numer	Nazwa	Posadzka	Wys.	Pow.
201	KLATKA SCHODOWA 1	WYK.KAUCZUK.	426,0	31,58
202	KORYTARZ	GRES	426,0	87,55
203	WPROWADZANIA DANYCH	WYK.KAUCZUK.	426,0	78,30
204	KLATKA SCHODOWA 2	WYK.KAUCZUK.	426,0	19,33
205	PRZEDSIONEK	GRES	426,0	7,26
206	PRZEDSIONEK KANCELARI	WYK.KAUCZUK.	426,0	7,36
207	PRZETWARZANIE INF.TAJNYCH	WYK.KAUCZUK.	426,0	10,73
208	TAJNA KANCEL.	WYK.KAUCZUK.	426,0	7,75
209	POM. SOCJALNE	WYK.KAUCZUK.	426,0	20,59
210	DZIAŁ INFORMATYKI	WYK.KAUCZUK.	426,0	35,21
211	WC	GRES	426,0	4,84
212	WC	GRES	426,0	4,84
213	PRZEDSIONEK	GRES	426,0	15,90
214	KIER. DZIAŁU INFORMAT.	WYK.KAUCZUK.	426,0	12,08
215	MAGAZYN	WYK.KAUCZUK.	426,0	12,56
216	SERWEROWNIA	WYK.KAUCZUK.	426,0	28,04
217	NACZELNIK	WYK.KAUCZUK.	426,0	35,90
218	KUCHENKA	GRES	426,0	11,51
219	SALKI KONFERENCYJNA	WYK.DYWAN.	426,0	20,19
220	SEKRETARIAT	WYK.DYWAN.	426,0	27,95
221	PRZEDSIONEK	WYK.DYWAN.	426,0	13,42
222	ZASTĘPCA NACZELNIKA	WYK.DYWAN.	426,0	24,59
223	WC NIEPEŁNOSPRAW.	GRES	426,0	9,30
224	ZASTĘPCA NACZELNIKA	WYK.DYWAN.	426,0	26,01
225	PRZEDSIONEK	GRES	426,0	21,01
226	WC	GRES	426,0	5,87
227	DZIAŁ KADR	WYK.KAUCZUK.	426,0	23,86
228	RADCA PRAWNY	WYK.KAUCZUK.	426,0	13,46
229	GŁÓWNY KSIĘGOWY	WYK.KAUCZUK.	426,0	24,01
230	MAGAZYN	GRES	426,0	6,96

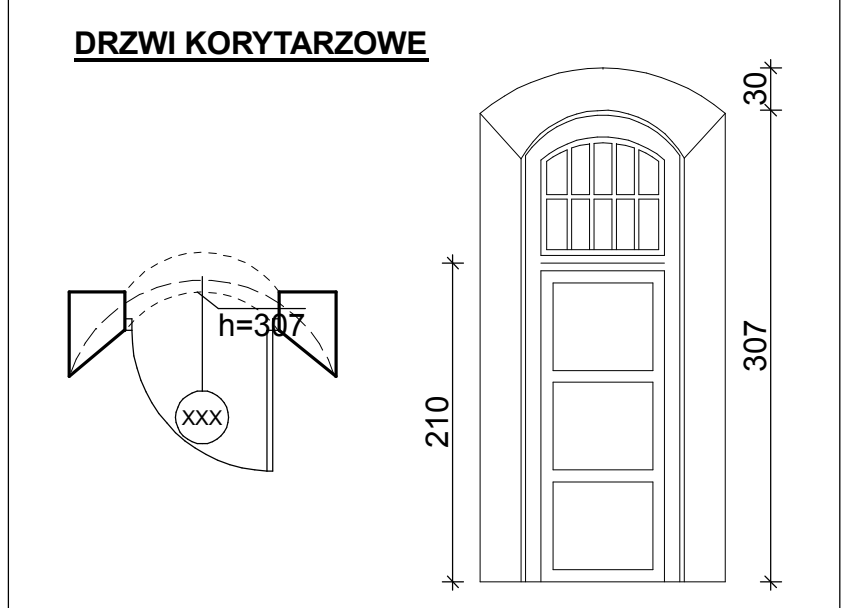

aap autorska agencja projektowa
 ul. Dembńskiego 14 64 100 Leszno
 tel. 0165 520 52 60, 0607 830 034
 fax 065 529 77 60 autorska@post.pl
 ISO 9001: 2000

URZĄD SKARBOWY WROCŁAW ŚRÓDMIEŚCIE
UL.PIŁSUDSKIEGO 27-29 WROCŁAW

INWESTOR	IZBA SKARBOWA WROCŁAW UL.PRETFCZA 11
GLÓWNY PROJEKTANT ARCHITEKTURA	mgr inż. arch. Jerzy Wojciechowski ul. nr 611/84/Lo
KONSTRUKCJA	mgr inż. Paweł Jędrzej ul. nr 1360/90/Lo
SPRAWDZAJĄCY ARCHITEKTURA	mgr inż. arch. Jacek Bondar ul. nr 521/83/Lo
SPRAWDZAJĄCY KONSTRUKCJA	mgr inż. arch. Paweł Barcikowski ul. nr 1090/88/Lo
ASYSTENT	mgr inż. arch. Katarzyna Piotrowska mgr inż. arch. Marcin Piotrowski

RZUT 2. PIĘTRA

STADIUM	SKALA
PW	1:50
BRANŻA	DATA
ARCHITEKTURA	10.2006
KONSTRUKCJA	5